

КАРЬЕРНАЯ АНТИХРУПКОСТЬ: НОВЫЕ ПРАВИЛА ИГРЫ.

Ваш новый контракт с рынком
и архитектура профессионального
выживания.





Вячеслав Панкратов



Практик: 8 лет пути от инженера по тестированию до СТО в Яндексе. 16 лет в собственном бизнесе (Школа менеджмента СТРАТОПЛАН).

Anatomy of Crises: Анатомия и цикличность потрясений рынка труда

Как выживать и расти в эпоху глобальной оптимизации.
Сдвиг парадигмы от «роста любой ценой» к «маржинальности
и консолидации».

Что будем разбирать сегодня?



Школа менеджмента
STRATOPLAN

Гравитация рынка: Конец эпохи галлюцинаций

Ожидания: Рост любой ценой

Что случилось?

Реальность: Цикличность и гравитация

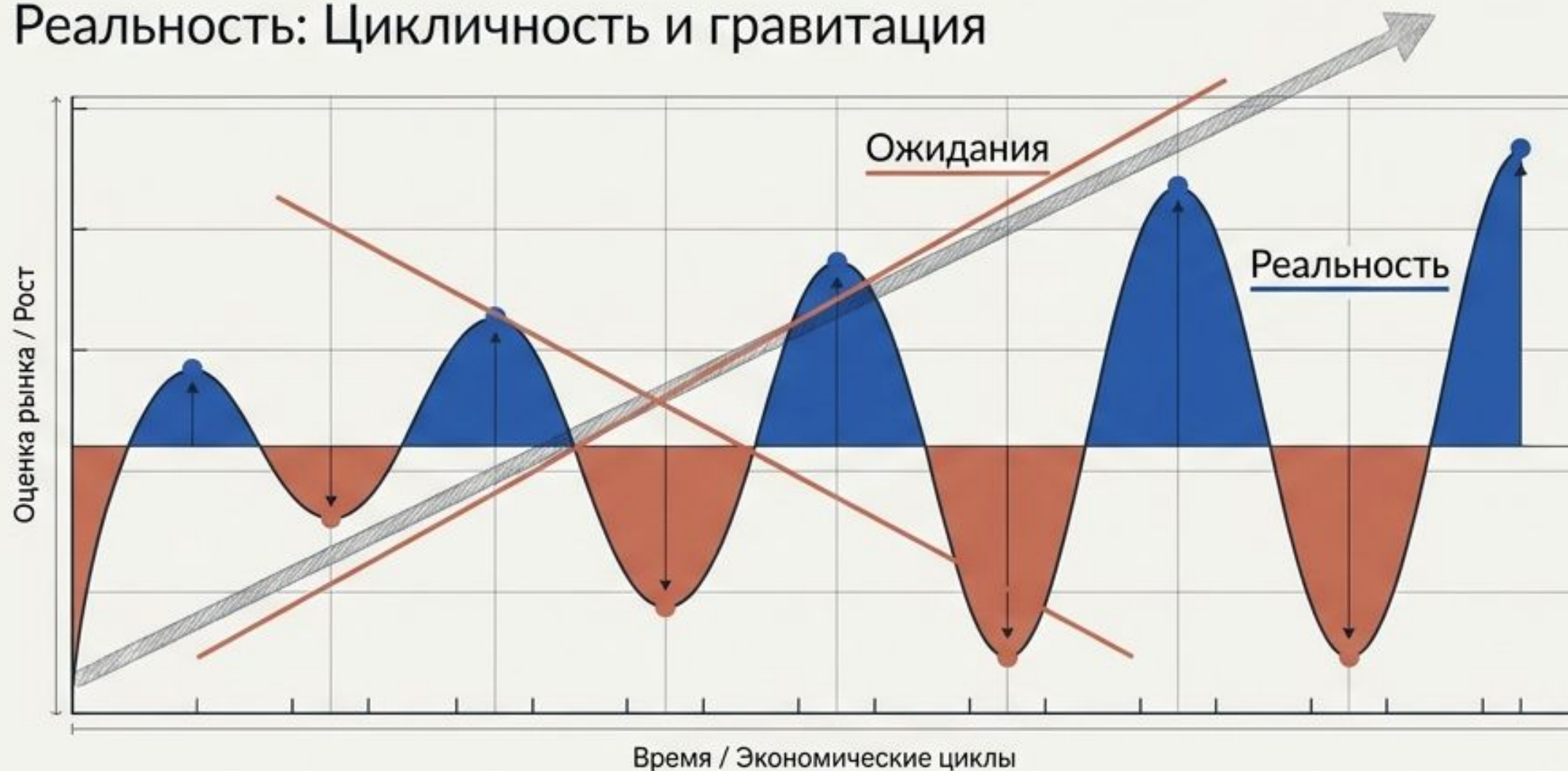

Текущий кризис найма — это не уникальная аномалия. Это закономерное возвращение к базовым законам экономики реального сектора.

Рынок труда «дышит» циклами. Если вы остановились в развитии структуры своей карьеры и надеетесь переждать спад — вы уже проиграли.

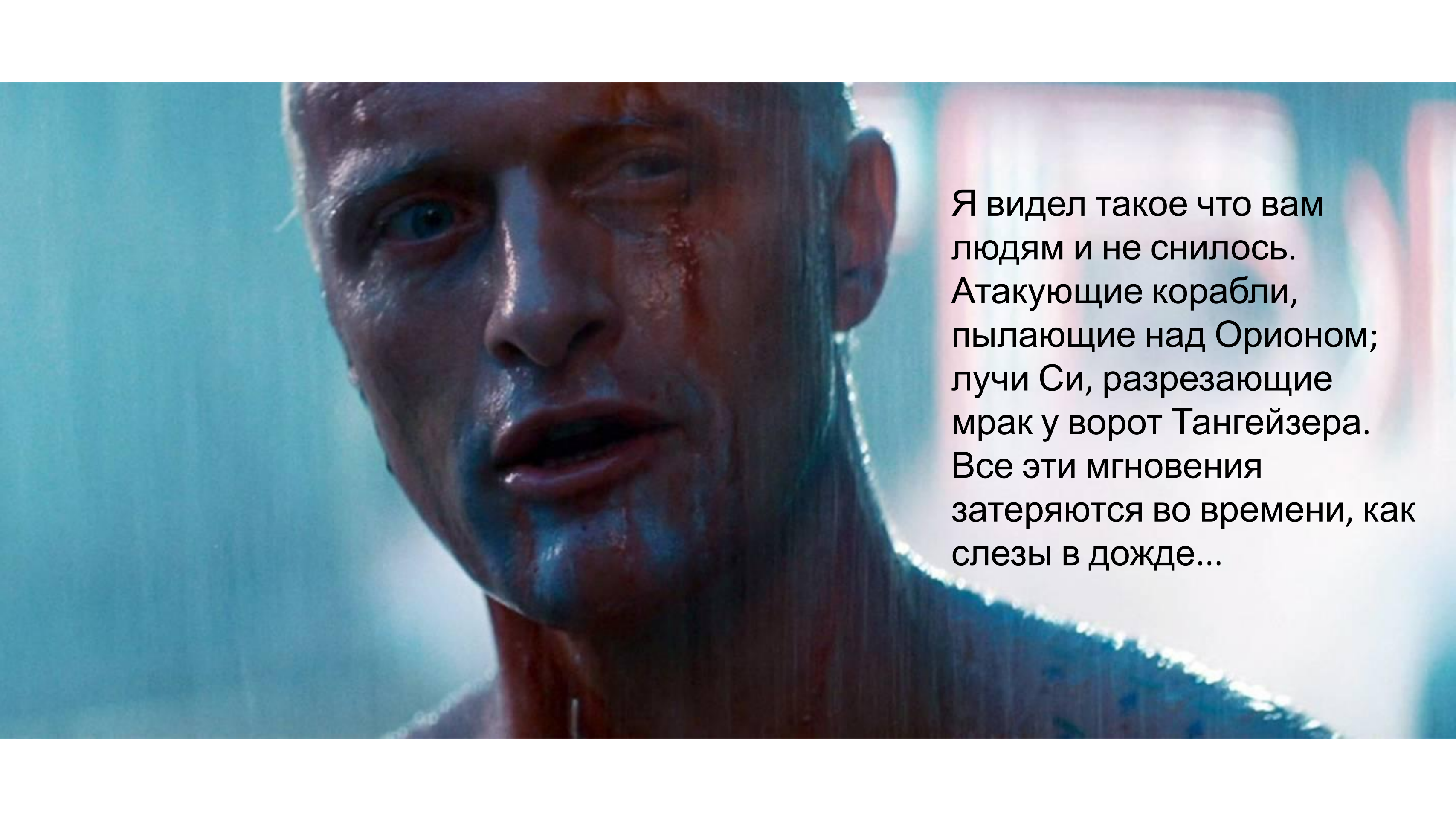

**Я там был, Гендальф.
Это было 3000 лет назад...**

A close-up, cinematic shot of a man's face, likely from a science fiction movie. He has a serious, intense expression, looking slightly off-camera. His skin is pale, and his eyes are a striking blue. The lighting is dramatic, with strong highlights and deep shadows, creating a somber and intense atmosphere. The background is blurred, showing hints of a futuristic or industrial setting with blue and white tones.

Я видел такое что вам
людям и не снилось.
Атакующие корабли,
пылающие над Орионом;
лучи Си, разрезающие
мрак у ворот Тангейзера.
Все эти мгновения
затеряются во времени, как
слезы в дожде...



Матрица истории болезни: Анатомия потрясений 2000–2020



Симптом: Пузырь
бесконечного сжигания
капитала без выручки.



Удар по рынку: Массовые
увольнения в IT и телекоме.
Сгорали целые корпорации.

Выученный урок:
Тех-сектор не имеет
иммунитета от законов
реального бизнеса.



Симптом: Системный
саботаж риск-менеджмента
(ипотечный крах).



Удар по рынку: PMI
сервисного сектора на дне.
Двузначная безработица.

Выученный урок:
Замораживание найма
может длиться годами.



Симптом: Искусственная
остановка физической
экономики из-за локдаунов.



Удар по рынку: Агрессивный
найм в BigTech на фоне
паралича офлайна.

Выученный урок:
Формирование структурного
дисбаланса и «пузыря
перегрева».

Текущий диагноз: Эпоха «дорогих денег» (2022 — н.в.)



Текущий диагноз: Эпоха «дорогих денег» (2022 — н.в.)

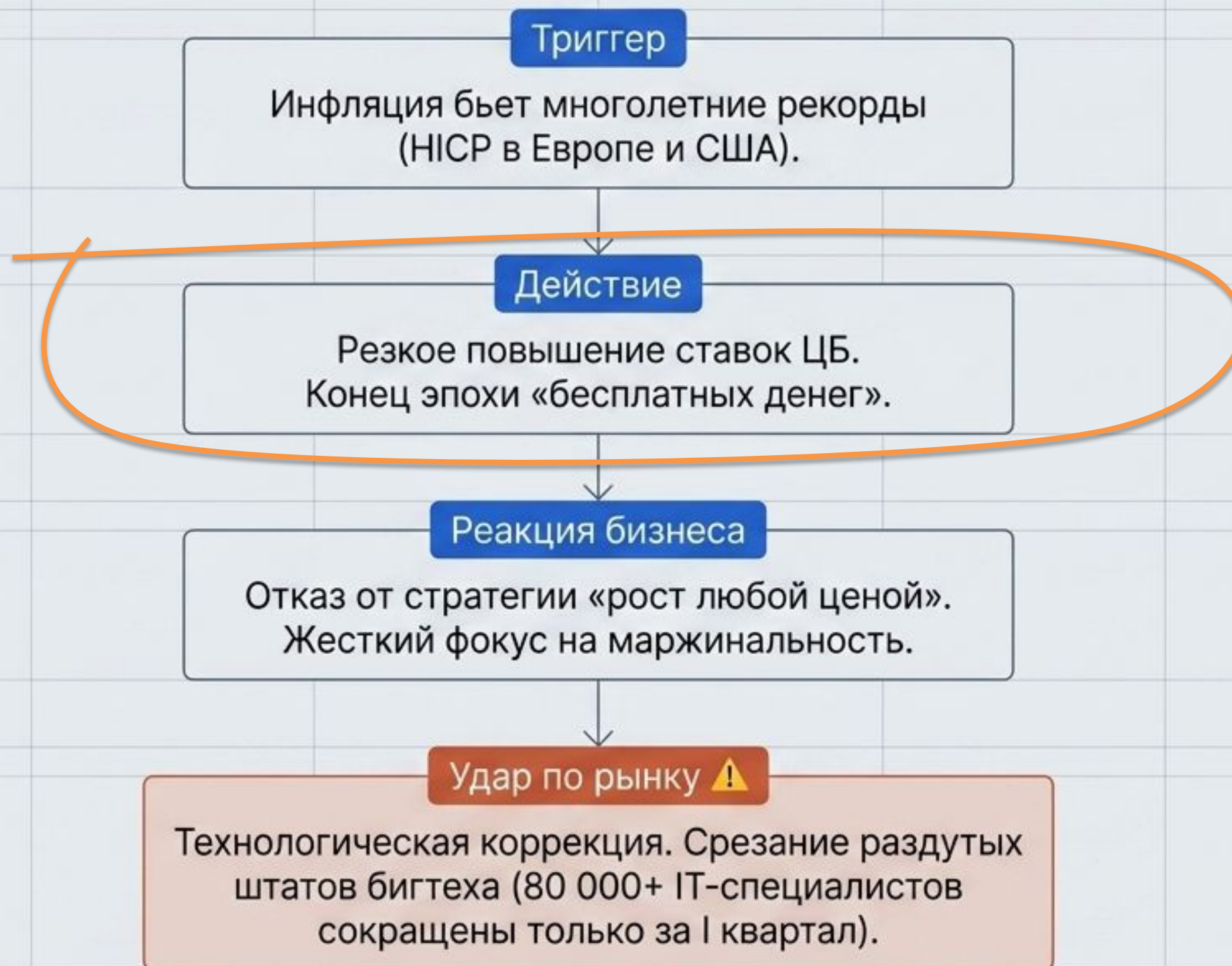

Текущий диагноз: Эпоха «дорогих денег» (2022 — н.в.)

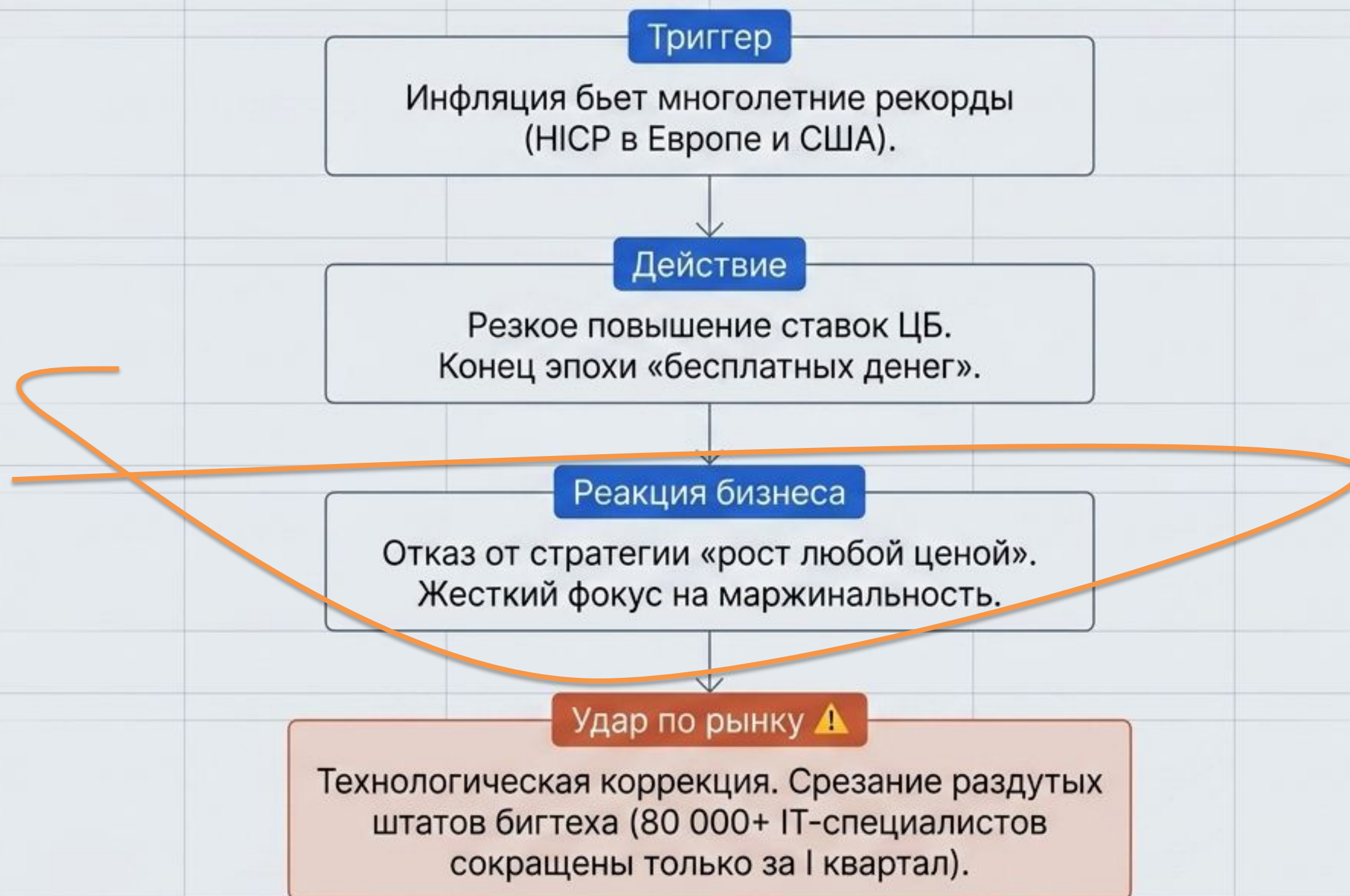

Текущий диагноз: Эпоха «дорогих денег» (2022 — н.в.)



Tech layoffs in 2024-2026

Source: <https://layoffs.fyi>

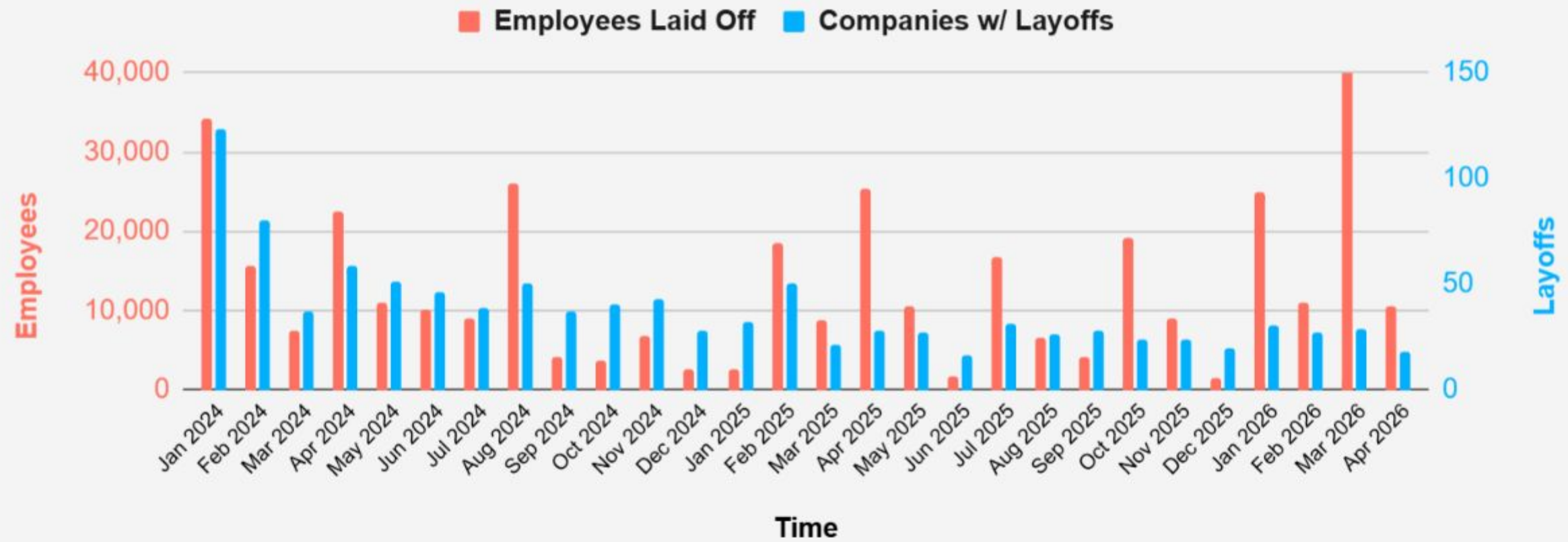

Tech layoffs since COVID-19

Source: <https://layoffs.fyi>

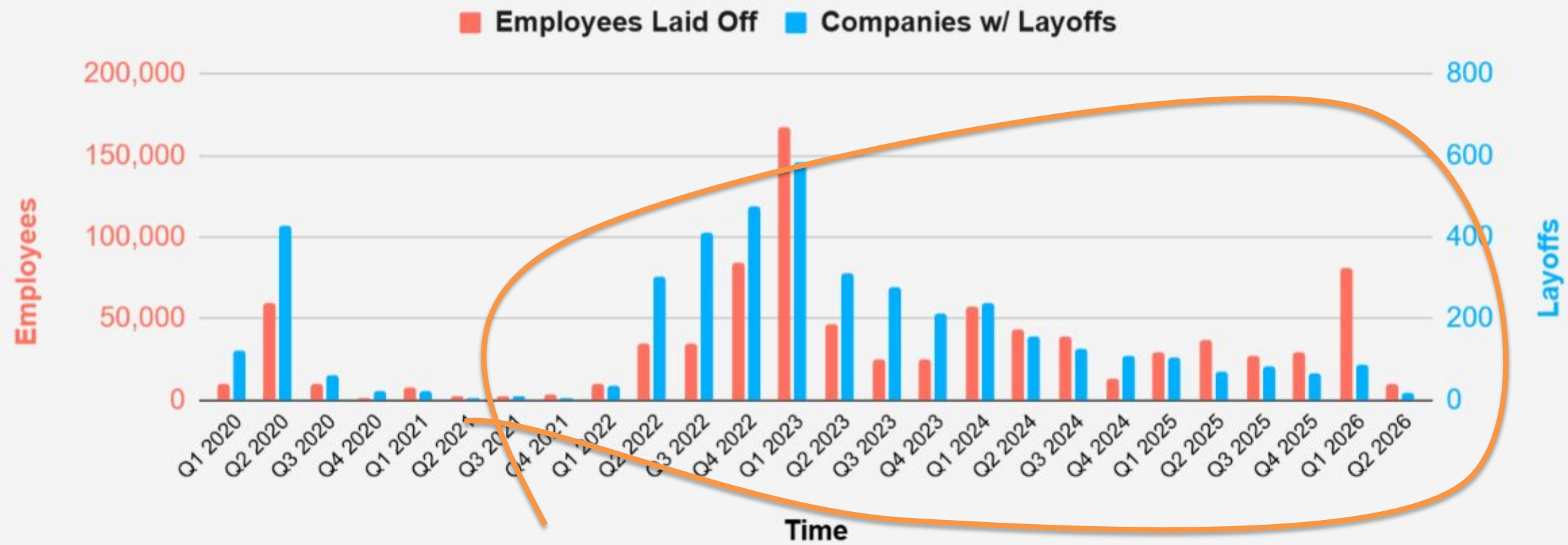

Tech Employees Impacted by Layoffs

As of April 24, 2026

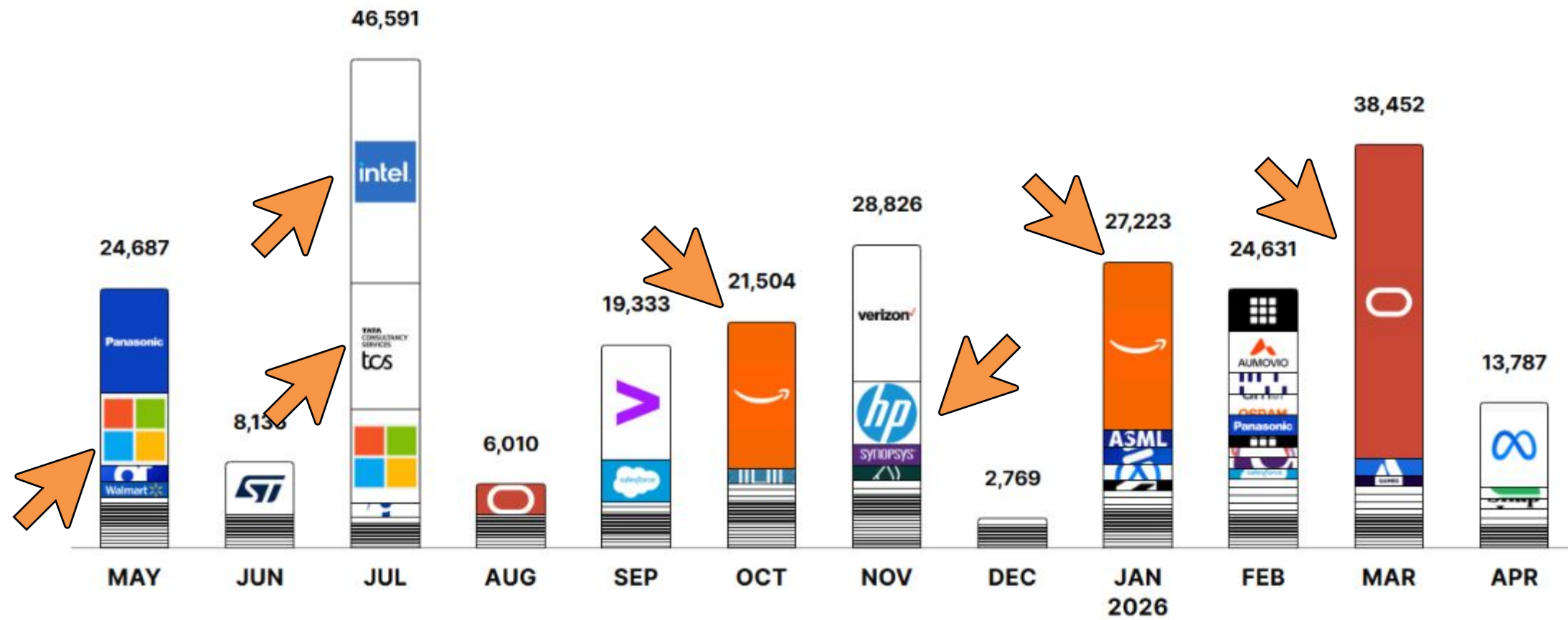

source: trueup.io

Tech Employees Impacted by Layoffs

As of April 24, 2026

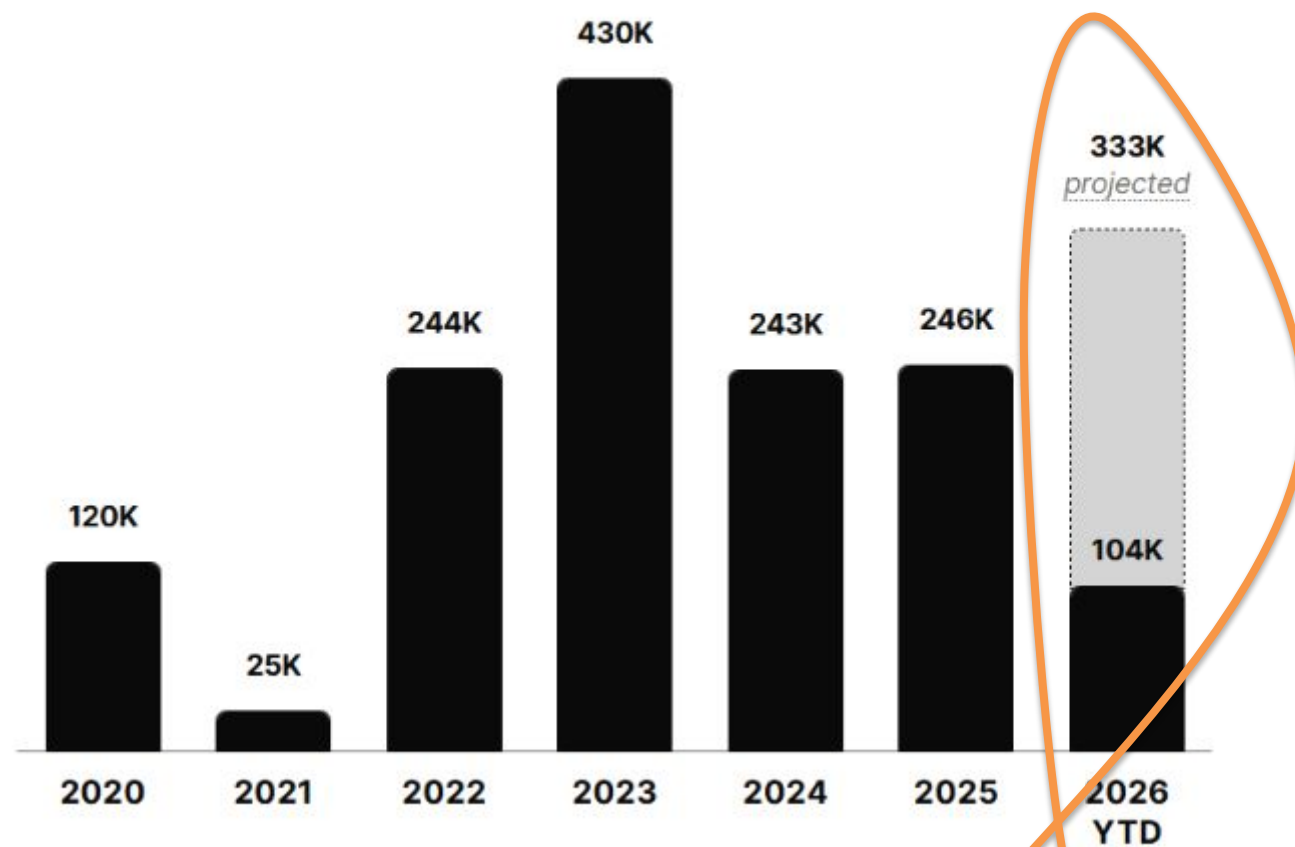

source: trueup.io

Что можно делать сейчас, если ты
консультант или тренер?

Хватать самых нервных,
пугать, продавать
«продвижение в CI»

Искать тех, кого сократили,
продавать им
«трудоустройство»

Информировать и предлагать
долгоиграющие варианты

Что можно делать сейчас, если ты
специалист или компания?

Ничего не делать, просто
ждать

Еще больше фреймворков:
«догонят паровоз»

Повышать востребованность в
новых условиях рынка и
оптимизировать имеющиеся
ресурсы

Эпоха лифта

До 2022 года - Рост по умолчанию

- Найм «на вырост» и раздутые структуры.
- Рост позиций и дохода за счет перехода из компании в компанию.
- Рынок сам толкал карьеру вверх.



Эпоха инженерии

Сегодня - Стагнация и укрупнение

- Компании работают с минимальным запасом прочности. ●
- Слияние команд и функций, урезание слоев управления. ●
- Рост требует собственной «двигательной установки». ●



КОМАНДА А



КОМАНДА В



КОМАНДА С



Падение числа вакансий для руководителей среднего звена (Wall Street Journal).

Сокращенных менеджеров в Big Tech (рост конкуренции на 17%).

Выживает только ядро. Бизнес больше не содержит избыточные управленческие слои.

ЕДИНОЕ ЯДРО БИЗНЕСА

Уволенных IT-специалистов только за I квартал 2026 года (Crunchbase).

Рост соотношения соискателей к открытым вакансиям (hh.ru).

Новая сделка: Уравнение антихрупкости

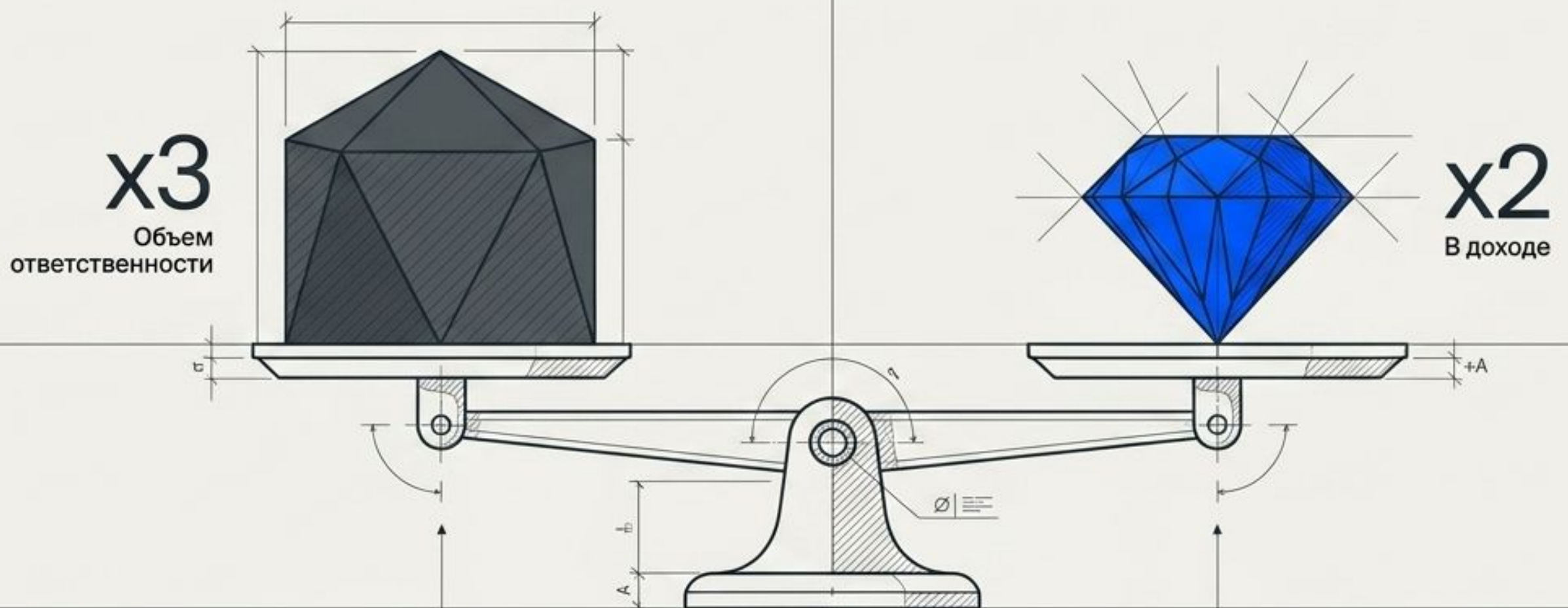

Управление укрупненными юнитами и масштаб групп компаний. Забрать на себя кратно больший объем задач за существенно больший доход — это не выгорание, а единственная выигрышная стратегия.

Премиальная компенсация за пропускную способность. Бизнес покупает вашу пропускную способность и устранение лишнего управленческого слоя.

Внешний разум как личный рычаг

Как вывезти x3 нагрузку и не выгореть?



Проблема должна решать сама себя (ТРИЗ)

Портфельная карьера: Сборка компетенций



Точка входа в систему: Выберите свой уровень

Фундамент новой карьеры закладывается сейчас. Пора переходить от обслуживания хаоса к проектированию предсказуемых систем.



[ФУНДАМЕНТ] + [КАТАЛИЗАТОРЫ] = АНТИХРУПКОСТЬ



Управление системой,
а не людьми.

- Программы: Team Lead, Head of, COO, CTO.



Внешняя капитализация опыта
(Вторая профессия).

- Программы: Тренер, Коуч, Консультант.

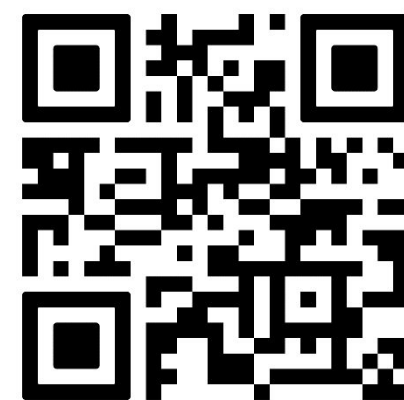
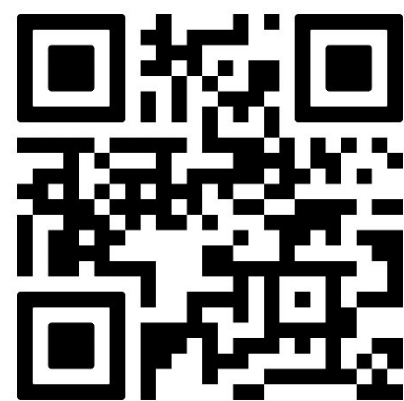

Вы больше не можете быть просто «хорошим менеджером». Ваша карьера должна стать **модульной архитектурой**, где основная должность усиливается **независимыми источниками дохода**.

[ФУНДАМЕНТ] + [КАТАЛИЗАТОРЫ] = АНТИХРУПКОСТЬ



Управление системой,
а не людьми.

- Программы: Team Lead, Head of, COO, CTO.



Внешняя капитализация опыта
(Вторая профессия).

- Программы: Тренер, Коуч, Консультант.

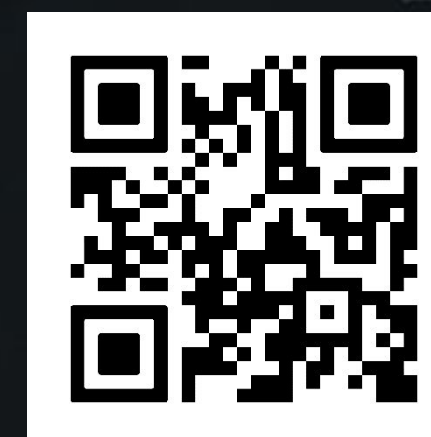
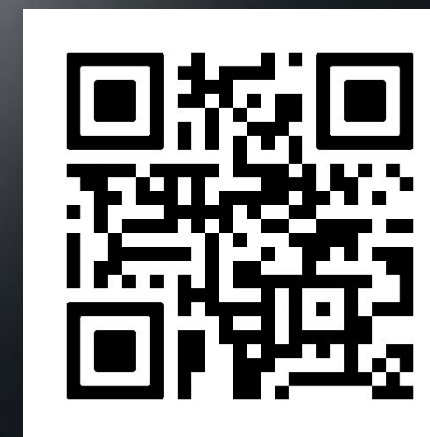

Вы больше не можете быть просто «хорошим менеджером». Ваша карьера должна стать **модульной архитектурой**, где основная должность усиливается **независимыми источниками дохода**.

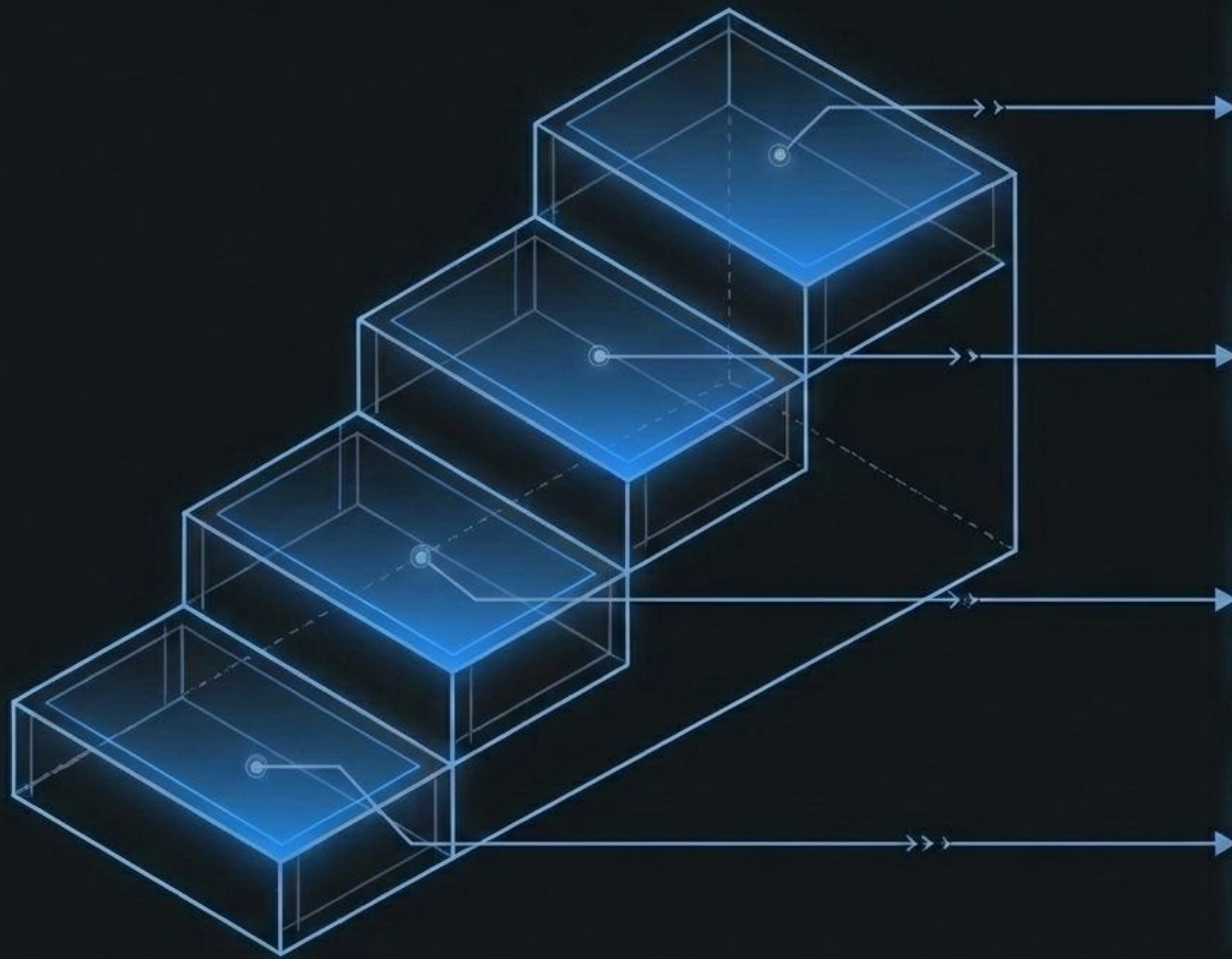

Head of -> COO

Архитектор бизнес-процессов.
Фокус: Вся компания как единая предсказуемая машина.

Head of -> CTO

Вход в C-level.
Фокус: Инженерия как бизнес-актив и P&L.

Team Lead -> Head of

Переход на второй уровень.
Фокус: Управление менеджерами и дизайн функции.

Specialist -> Team Lead

Из «лучшего исполнителя» в центр силы команды.
Фокус: Микро-процессы и люди.

MASTER DIAGNOSTIC TABLE

	TEAM LEAD	HEAD OF	CTO	COO
ГЛАВНАЯ ЛОВУШКА (СИСТЕМНАЯ ОШИБКА)	Делать работу руками за подчиненных.	Микроконтроль десятков инженеров.	Оставаться «своим парнем», игнорируя P&L.	Обслуживать хаос и быть «главным по пожарам».
КЛЮЧЕВОЙ СДВИГ (CORE SHIFT)	От задач к управлению ожиданиями.	От личного участия к дизайну структуры.	С языка кода на язык бизнес-рисков.	От тушения пожаров к поиску «узких горлышек» (VSM).
ФИЗИЧЕСКИЙ АРТЕФАКТ КУРСА	Скрипты 1-on-1 и тайм-блокинг.	Blueprint оргструктуры на 12 месяцев.	Защищенный бюджет и тех-стратегия (One-pager).	Финансовая модель и дашборд ритма управления.

МЕТОДОЛОГИЯ STARTER PACK: ИНСТРУКЦИЯ ПО ЭКСПЛУАТАЦИИ БИЗНЕСА.

5 НЕДЕЛЬ

Необходимый минимум для заземления в роли.

3 ЧАСА В НЕДЕЛЮ

Live, теория + жесткая практика.



Без воды из МВА.
Только скрипты, чертежи
и работающие фреймворки.

Живая отработка:
Разбор реальных ситуаций
с тренерами-практиками.

Гарантия:
Полный возврат после
1-го занятия, если
формат не подошел.

Двигатель №2: Портфельная карьера.

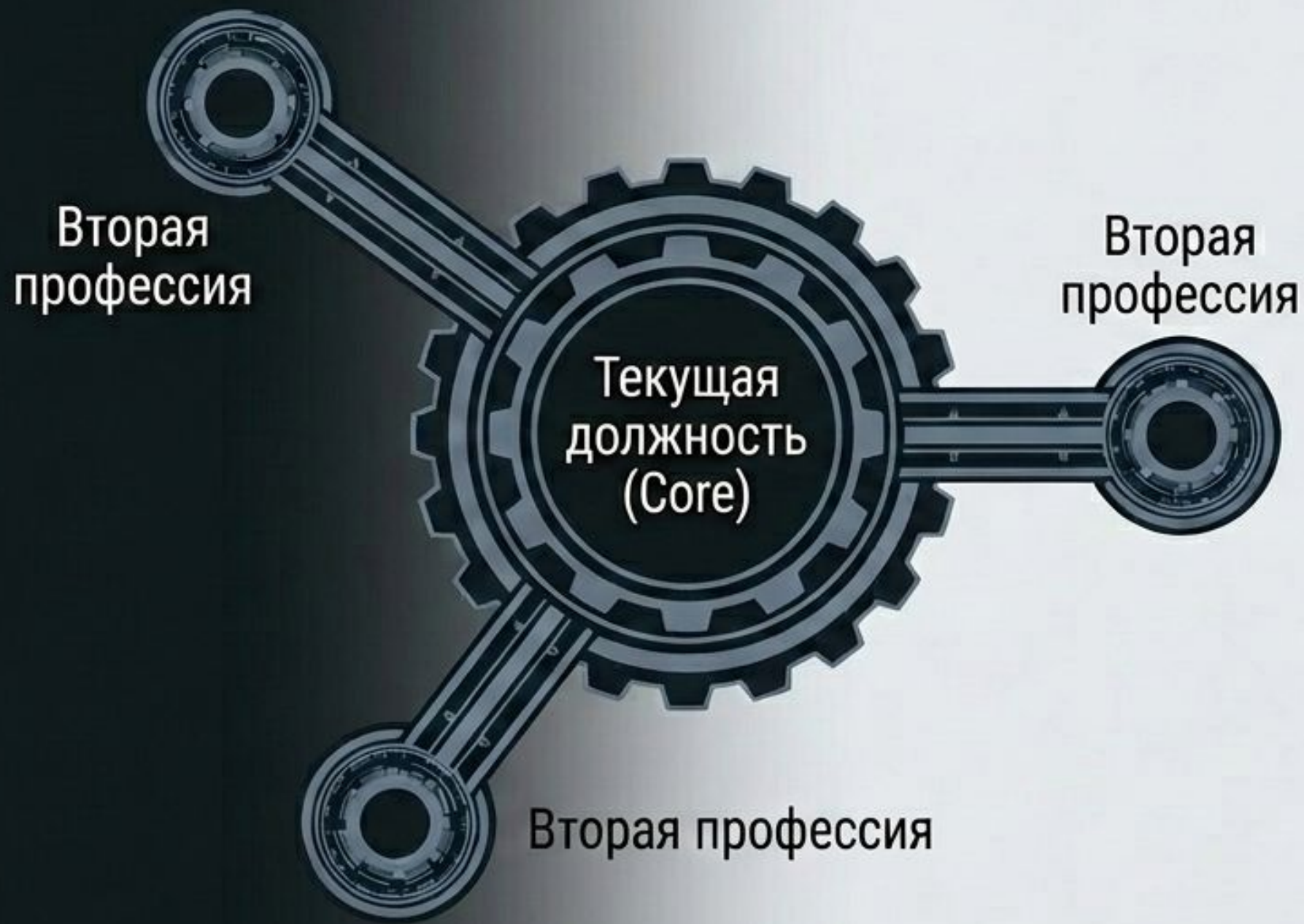

Движение по рынку больше не гарантирует рост дохода. Ваш опыт простаивает.

Мы не переписываем резюме.
Мы не ищем вам работодателя.

Мы учим упаковывать вашу
насмотренность в продукт и
создавать независимый источник
дохода без отрыва от найма.

Двигатель №2: Портфельная карьера.

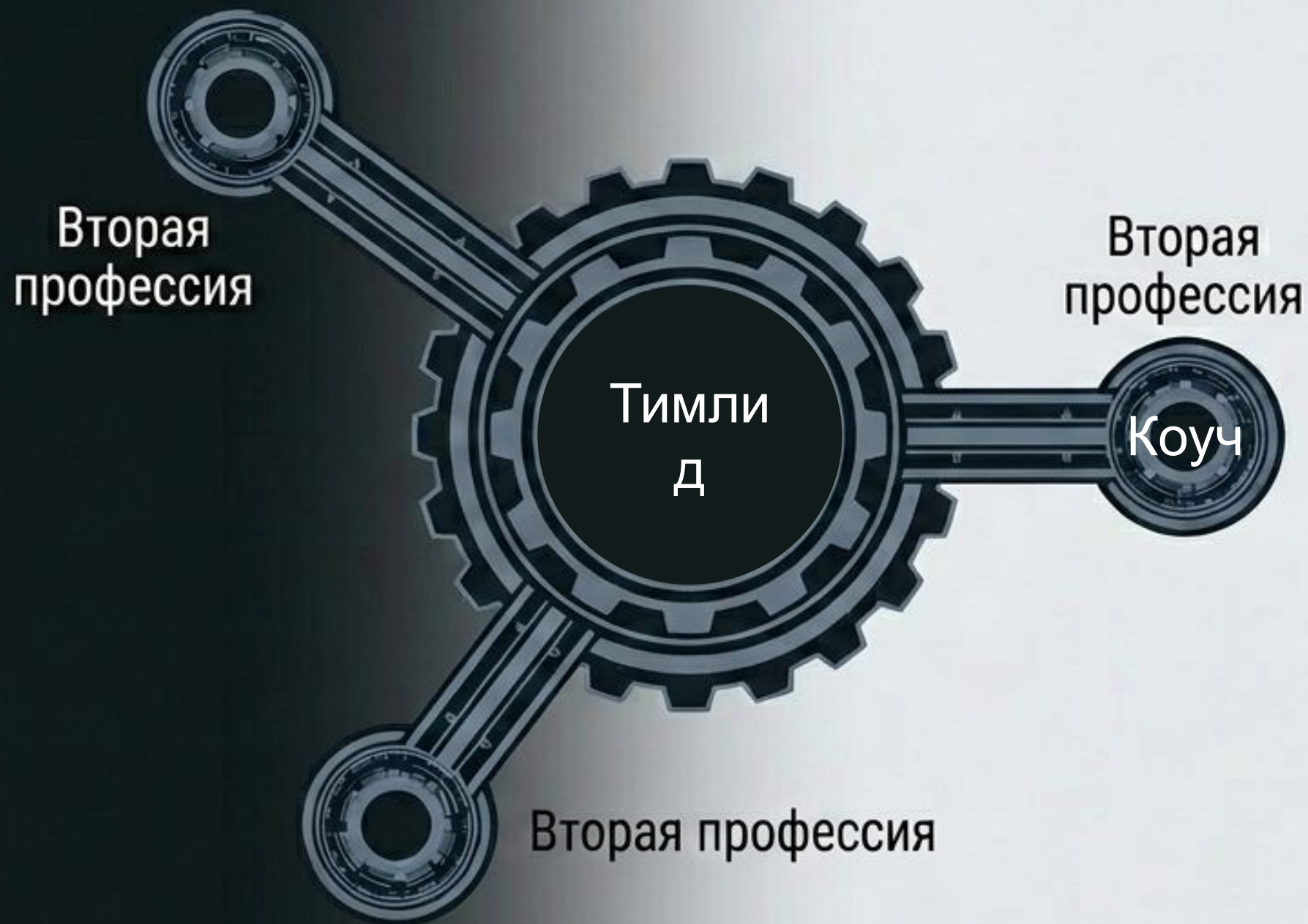

Движение по рынку больше не гарантирует рост дохода. Ваш опыт простаивает.

Мы не переписываем резюме.
Мы не ищем вам работодателя.

Мы учим упаковывать вашу
насмотренность в продукт и
создавать независимый источник
дохода без отрыва от найма.

Двигатель №2: Портфельная карьера.

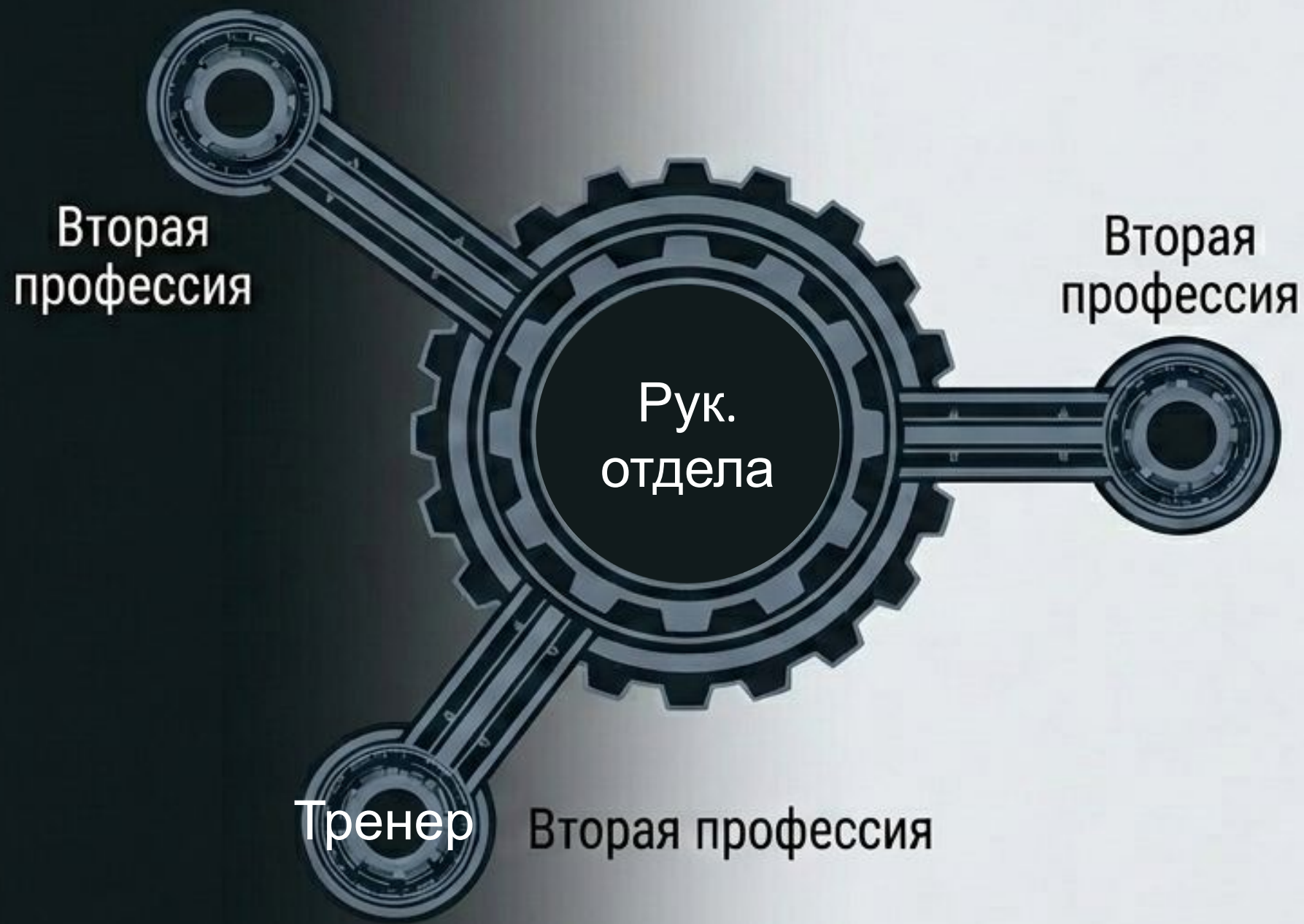

Движение по рынку больше не гарантирует рост дохода. Ваш опыт простаивает.

Мы не переписываем резюме. Мы не ищем вам работодателя.

Мы учим упаковывать вашу насмотренность в продукт и создавать независимый источник дохода без отрыва от найма.

Двигатель №2: Портфельная карьера.

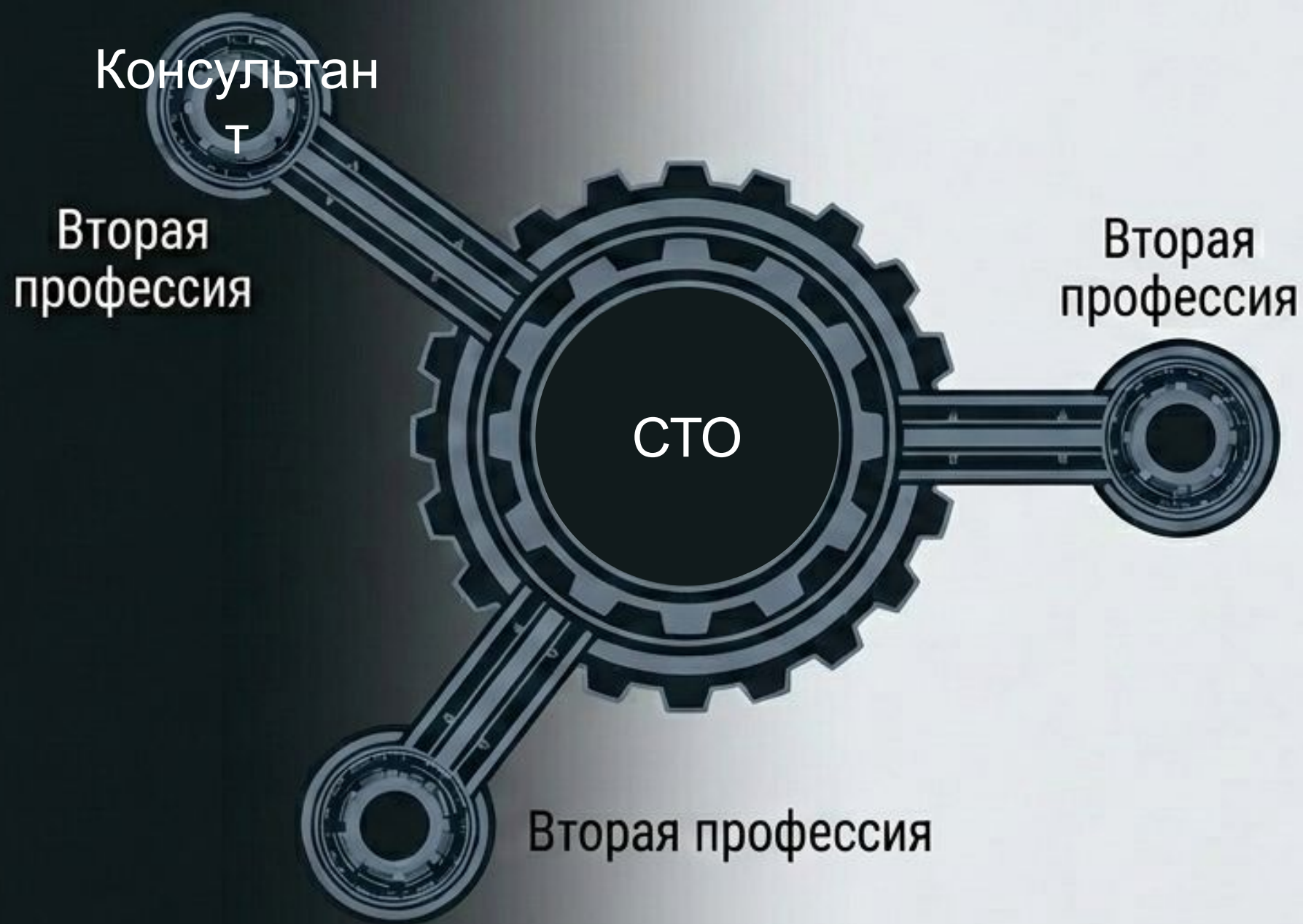

Движение по рынку больше не гарантирует рост дохода. Ваш опыт простаивает.

Мы не переписываем резюме. Мы не ищем вам работодателя.

Мы учим упаковывать вашу насмотренность в продукт и создавать независимый источник дохода без отрыва от найма.

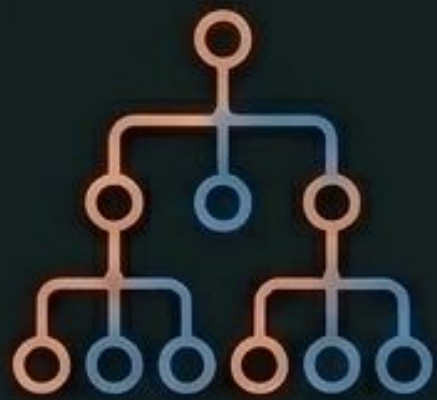

ТРЕНЕР (Технология One-to-Many)

- Роль: Архитектор знаний.
- Продукт: Готовый воркшоп под бизнес-результат.
- Итог: Доход сверх зарплаты через обучение рынка или коллег.

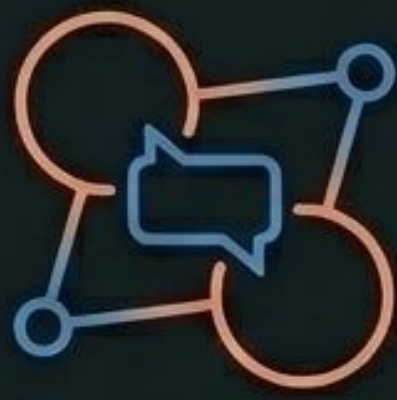

КОУЧ (Технология One-to-One)

- Роль: Партнер в развитии.
- Продукт: Алгоритм развивающего диалога и диагностики.
- Итог: Высокооплачиваемая практика сопровождения лидеров.

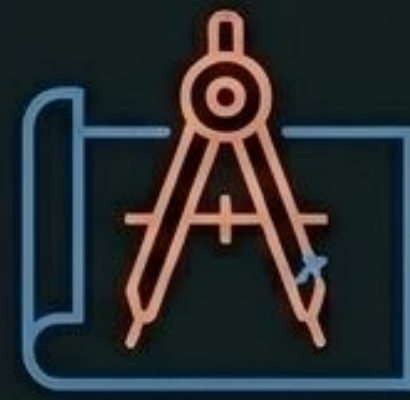

КОНСУЛЬТАНТ (Аудит и Внедрение)

- Роль: Архитектор бизнес-решений.
- Продукт: Фреймворк аудита и коммерческое предложение.
- Итог: Решение сложных задач бизнеса с высоким чеком проектно.

Эффект мультипликатора: Как вторая роль усиливает основную.

Head of / COO + Консультант = Системный Аудитор

Вы перестаете быть просто исполнителем и начинаете видеть компанию как клиентский кейс, быстро находя «узкие места» в P&L и процессах.

CTO / Team Lead + Коуч = Архитектор Талантов

Вместо микроменеджмента вы выстраиваете высокоэффективную культуру через правильные вопросы, где инженеры сами берут ответственность.

Портфельная карьера — это не просто запасной аэродром.
Это ваш легальный чит-код для доминирования внутри текущей компании.

Выберите свой формат. Летнее окно возможностей.

Базовый (от 1000€)



Собеседование на входе.



5 живых онлайн-занятий
(Теория + Практика).



Доступ к материалам
и бонусам.

С тренером (от 1700€) [★ Рекомендуем]



Всё из базового тарифа.



+5 дополнительных занятий
в малой группе (до 10 чел).



Живая отработка на ВАШИХ
реальных ситуациях.



Прямой доступ к тренеру.

Цены варьируются в зависимости от выбранного направления (Управление / Карьерный центр) Доступна рассрочка.

а если

я

хочу в большой бизнес
в бизнесе и мне надо
лететь

а этот ваш бизнес у всех опять
ПОЛОМАЛСЯ!111

АНАТОМИЯ ИДЕАЛЬНОГО ШТОРМА. ПОЧЕМУ СТАРЫЕ СИСТЕМЫ УПРАВЛЕНИЯ РУШАТСЯ

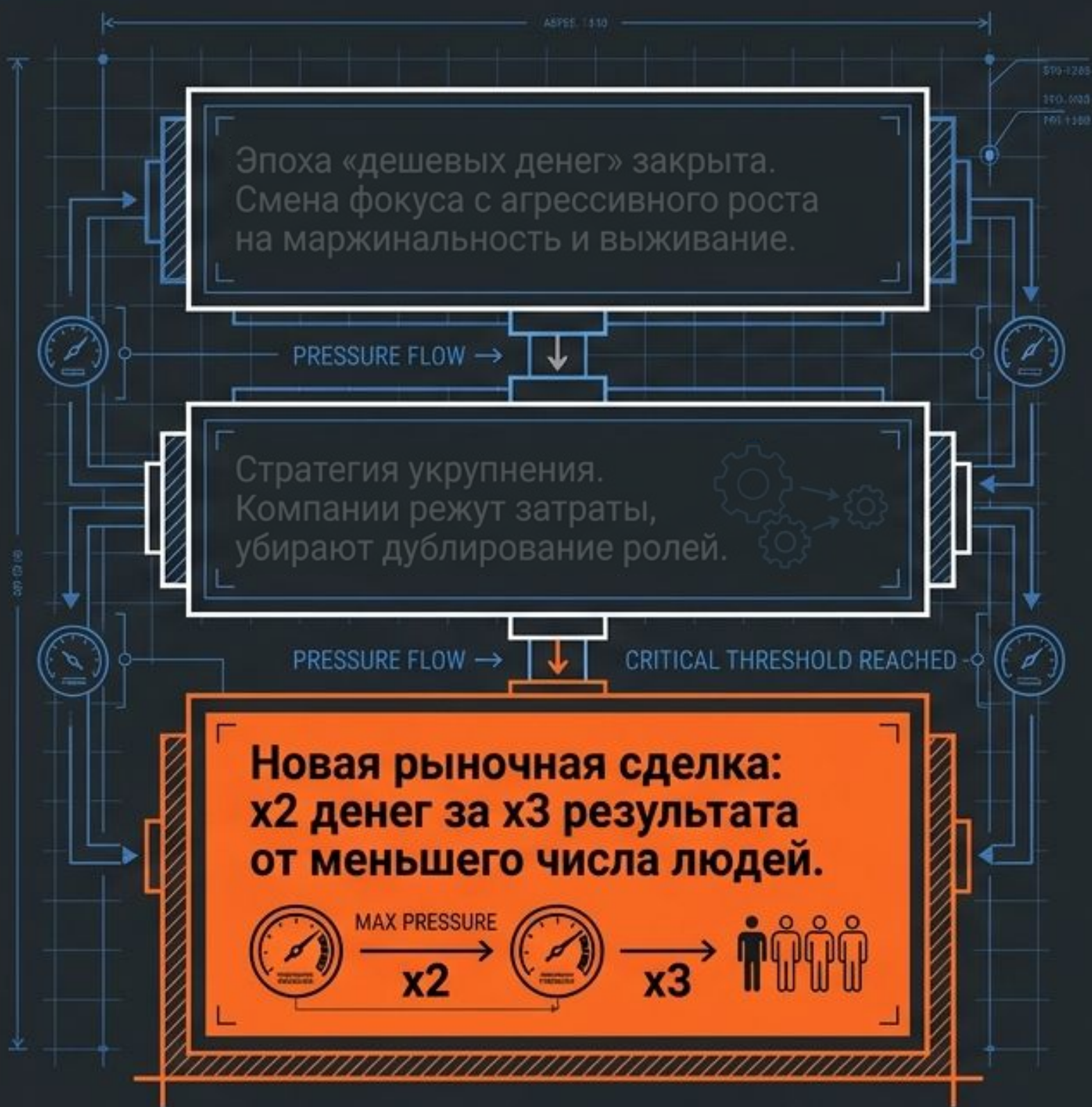

«В момент кризиса бизнес не поднимается до уровня амбиций — он падает до уровня своей подготовки».

Кривая принятия решений под давлением

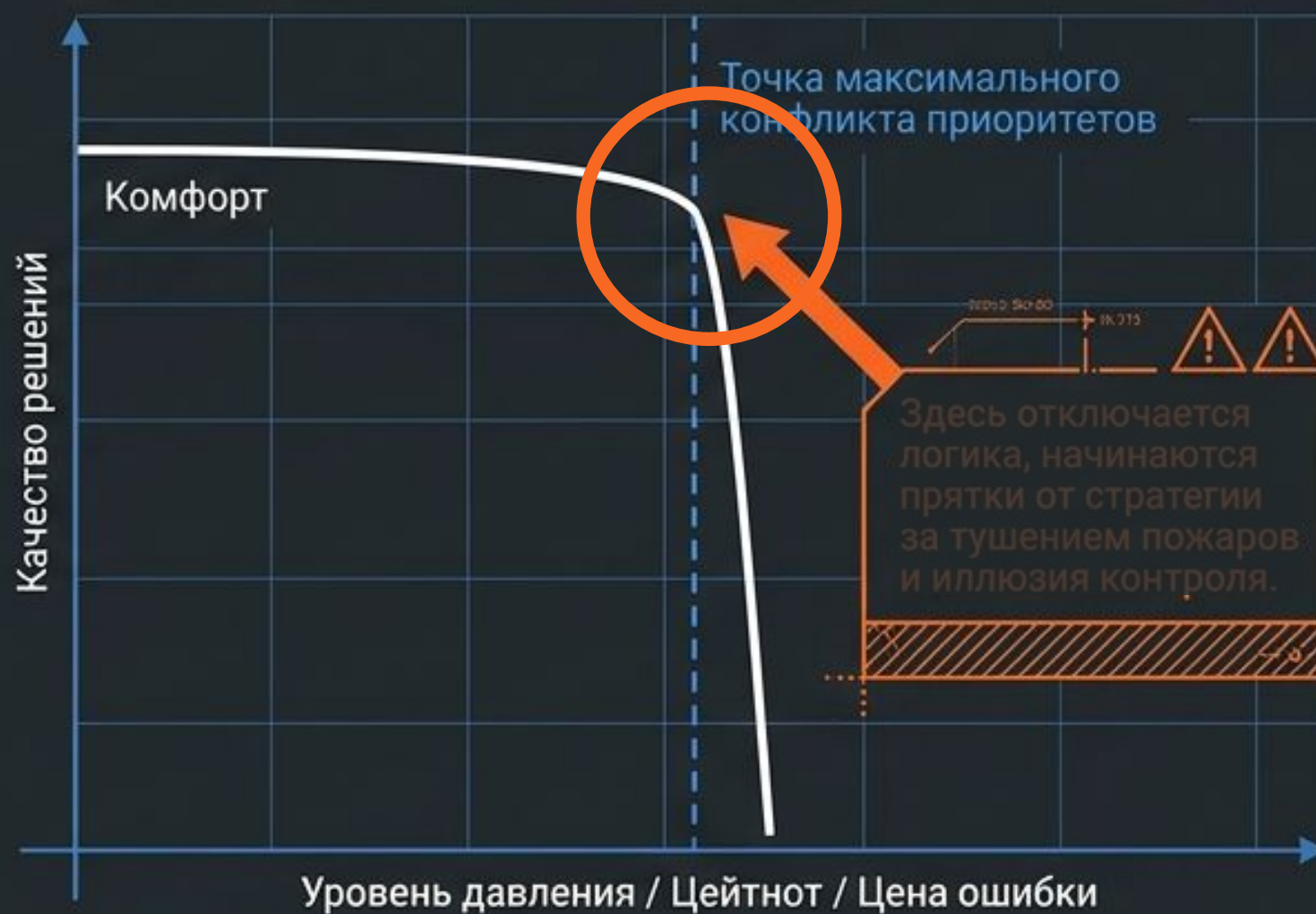

TOP-LEVEL IS DEFINED NOT BY **KNOWLEDGE** (WHICH HAS BECOME CHEAP AND EASILY ACCESSIBLE).
TOP-LEVEL IS DEFINED BY **FORMATIVE EXPERIENCE**.

AMP FORMATIVE EXPERIENCE. КАЛИБРОВКА СИСТЕМЫ РЕШЕНИЙ

ТЕАТР БЕЗОПАСНОСТИ (Классический MBA / Тренинги)



- Обсуждение чужих «успешных» кейсов
(Устаревшие карты местности)



- Теоретический контент



- Отсутствие реальной цены ошибки



Результат: Академический диплом.

РЕАЛЬНЫЙ БОЙ (AMP Business War Room)



- Симуляция заседания совета директоров
с многоуровневыми вводными,
разворачивающими ситуацию на 180°



- Разбор слепых зон, иллюзии контроля
и анатомии саботажа



- Конфликт приоритетов, риск и дефицит времени



Результат: Устойчивые протоколы
стратегических решений под давлением.



ПРОТОКОЛ «ЧИСТЫЙ МОЗГ»
(Защита от реактивности)



СХЕМА «РЫЧАГОВ УПРАВЛЕНИЯ»
(Leverage Map — 2–3 точки воздействия)



ROADMAP ПЕРЕНОСА
(План внедрения в свою команду)

АУДИТ РЕАЛЬНОСТИ: ВЫ ПЛАТИТЕ ЗА КАЛИБРОВКУ СИСТЕМЫ — НЕ ЗА КОНТЕНТ. ЦЕНА ОДНОГО ОШИБОЧНОГО РЕШЕНИЯ В КРИЗИС КРАТНО ВЫШЕ СТОИМОСТИ КАЛИБРОВКИ ВСЕЙ УПРАВЛЕНЧЕСКОЙ КОМАНДЫ В AMP.

Точка входа

Для частных лиц / B2C

- Инвестиция в собственную независимость и карьерный капитал.
- Диверсификация дохода в 2026 году.

Для компаний / B2B

- Создание единого стандарта управления (единый язык инструментов).
- Снижение операционной нагрузки на топ-менеджмент.
- Удержание ключевых людей через выращивание преемников изнутри (дешевле найма с рынка).
- Специальные условия при обучении от 3-х человек.

Как мы начинаем работу.



Шаг 1: Выбор и Заявка.
Определение направления
(Управление или Карьера)
и формата.

**Шаг 2: Входное
Собеседование / Тест-драйв.**
Разбор вашего кейса, эссе
и определение реальных
дефицитов.
Мы не берем всех подряд.

Шаг 3: Интеграция в поток.
15 июня (для управления)
/ Пилотные группы
(Карьера).

Гарантия: Мы работаем по-честному.

Если после первого занятия вы поймете, что мы говорим об очевидных для вас вещах — мы вернем всю сумму без лишних вопросов.

Рынок не ждет. Пора переключать контекст.



Лето — идеальное затишье, чтобы обновить свою «операционную систему» до того, как осенью начнется очередной рывок бизнеса. Заберите свой двойной чек и постройте независимую карьеру.

ВЫБРАТЬ ПРОГРАММУ ПО УПРАВЛЕНИЮ

ЗАБРОНИРОВАТЬ МЕСТО В КАРЬЕРНОМ ЦЕНТРЕ